

HOCHLEISTUNGS-GELENKKÖPFE In rostfreier Edelstahlaus- führung, mit integrierter Ton- nenlagerung, Maßreihe K, Außengewinde, Anschlussmaße nach DIN ISO 12240-4, Käfigaus- führung

HEAVY-DUTY ROD ENDS
In stainless steel, with integral
self-aligning roller bearing, series
K, male thread, according to DIN
ISO 12240-4, cage design

- Sonderanfertigungen auf Anfrage
- Custom made products on request

Gehäuse:
Geschmiedeter, rostfreier Edelstahl, gehärtet,
Laufbahn feinstbearbeitet, Gewinde gerollt,
Größe 25, 30 können als Drehteil gefertigt
werden, Oberfläche elektroliert

Innenring:
Rostfreier Edelstahl, gehärtet, feinstbe-
arbeitet

Wälzkörper:
Rostfreier Edelstahl, gehärtet, feinstbe-
arbeitet

Wartung:
Wartungsarm, nachschmierbar, befestigt mit
Aluminiumkomplexseifenfett, Zulassung nach
USDA H1, Temperaturbereich -45 °C bis +120
°C

Schmiernippel:
Trichterschmiernippel DIN 3405 D1/A (Größe
10), Kegelschmiernippel DIN 71412 H1 (ab
Größe 12) weitere Schmiernippel siehe Seite
063

Toleranzen:
Seite 050 – 057

Housing:
Stainless steel, forged, hardened, bearing
race superfinished, rolled thread, Size 25,
30 can be made as turning part, surface
electropolished

Inner ring:
Stainless steel, hardened, superfinished

Rolling element:
Stainless steel, hardened, superfinished

Maintenance:
Low maintenance, lubrication possible,
aluminium-complex-soap-grease, approval
according to USDA H1, temperature range
-45 °C to +120 °C

Grease nipple:
DIN 3405 D1/A (size 10), DIN 71 412 H1 (from
size 12), further grease nipples see on page
063

Tolerances:
Page 050 – 057

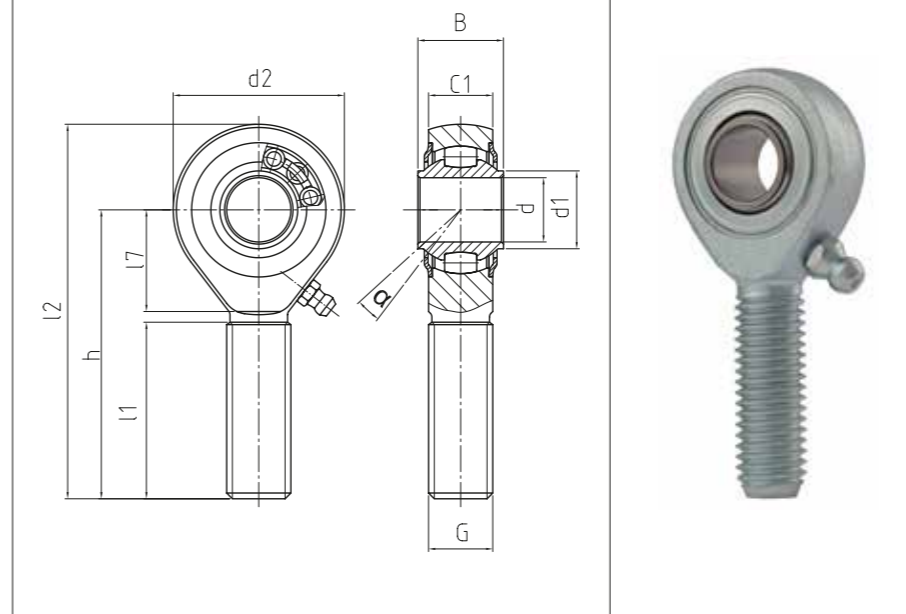

BRTM^{NIRO}

Hochleistungs-Gelenkköpfe
Heavy-duty rod ends

PREMIUM Line | +

Bestellnummer Order number			Abmessungen Measurements [mm]											Anzugsmoment* Torque moment*	Kippwinkel Tilt angle	Gewicht Weight	Drehzahlgrenze Rotational speed limit	Tragzahlen Basic load rating		Radiale Lagerluft Radial clearance	
Typ Type	Rechtsgewinde Right hand thread	Linksgewinde Left hand thread	d	G	B	C1	h	d1	d2	l1	l2	l7	Nm	α (°)	kg	n_{max} (min ⁻¹)	dyn C (kN)	stat Co (kN)	CN (µm)	d	
BRTM 10 - 60	-501	-502	10	M 10	14	10,5	48	12,7	28	29	62	15	25	8	0,06	1.225	6,7	3,8	10 - 30	10	
BRTM 12 - 60	-501	-502	12	M 12	16	12	54	14,6	32	33	70	19	60	7	0,088	1.125	7,2	4,6	10 - 30	12	
BRTM 16 - 60	-501	-502	16	M 16	21	15	66	19	42	40	87	22	80	7	0,185	975	9,3	6,2	10 - 30	16	
BRTM 20 - 60	-501	-502	20	M 20 x 1,5	25	18	78	24,3	50	47	103	28	200	7	0,34	825	11,9	8,2	10 - 30	20	
BRTM 25 - 60*	-501	-502	25	M 24 x 2	31	22	94	30,1	64	57	126	30	250	5	0,596	600	17,43	13	10 - 30	25	
BRTM 30 - 60*	-501	-502	30	M 30 x 2	37	25	110	34,5	70	66	145	35	250	7,5	0,912	450	22,75	17	10 - 30	30	

Montageanleitung für wälzgelagerte Gelenkköpfe mit Außengewinde aus nichtrostendem Material

Wälzgelagerte, Edelstahl DURBAL Gelenkköpfe der Premium Line sind alle gehärtet, um eine lange Lebensdauer auch unter größeren Belastungen zu gewährleisten. Deshalb darf das gehärtete Gewinde nur Anzugsmomenten gemäß Tabelle** ausgesetzt werden. Zudem sollten diese Gelenkköpfe nur in Bereichen eingesetzt werden, in denen keine Querkräfte auf das Gewinde einwirken.

Assembly instruction for heavy-duty rod ends in stainless steel with integral self-aligning ball bearing resp. roller bearing with male-thread

DURBAL Premium Line stainless steel heavy-duty rod ends are all hardened to ensure a long life time even under higher loads. Therefore torques have to be used according to the table. Moreover, these heavy-duty rod ends should only be used in areas, where no transverse forces act on the thread.

* Auf Anfrage | on request